

HOME THEATER SEATING

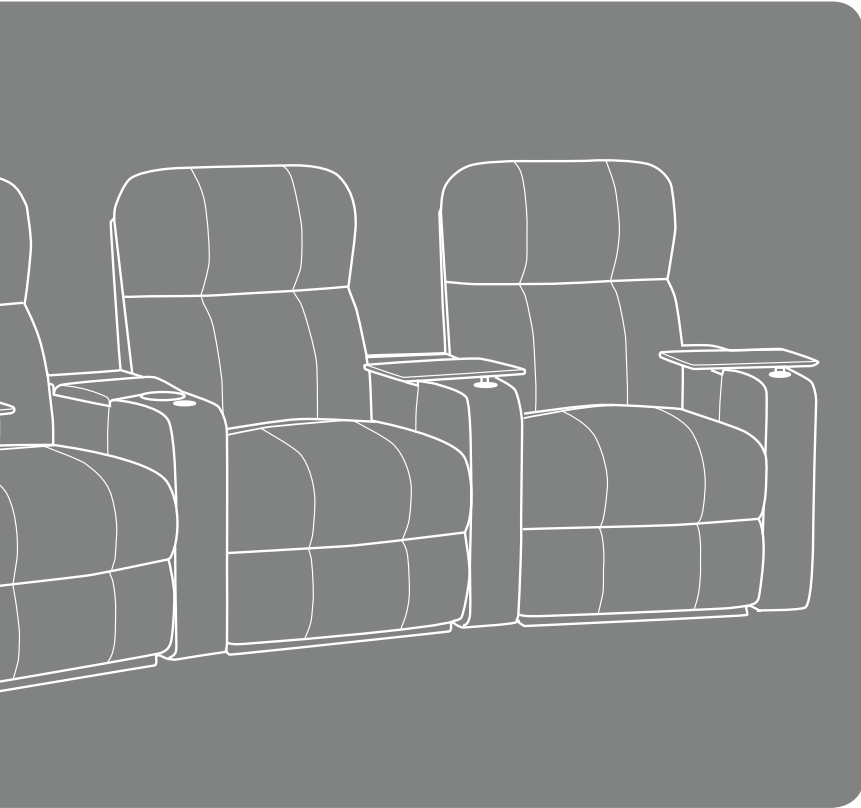

ENGLISH

FRANÇAIS

ESPAÑOL

OCTANE[™]
SEATING
HIGH PERFORMANCE COMFORT

USER GUIDE
SETUP, CARE & WARRANTY

HOME THEATER SEATING

Welcome to **Octane Seating**

Your Octane home theater seats are the perfect blend of style, comfort and state of the art technology. These three ingredients provide you with the quality and peace of mind that our brand represents – all within the comfort of your own home.

To ensure that you don't over look any of your chair's features, read this manual carefully, then sit back, recline and enjoy!

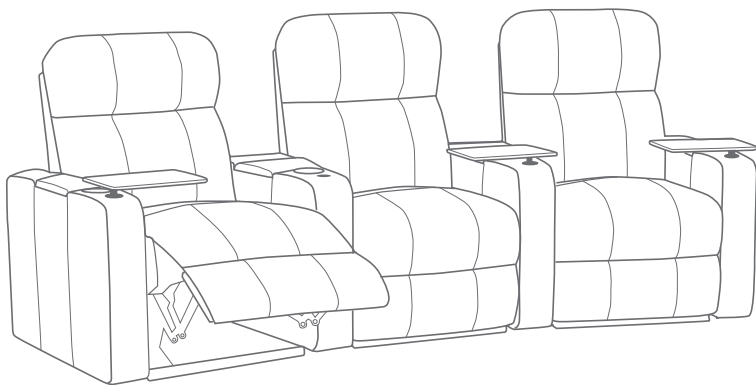

GET READY

Unpack the box

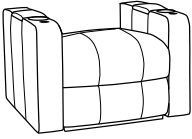

Seat Base

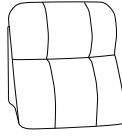

Seat Back

Please read all instructions carefully before starting the assembly. It is recommended using two adults throughout the process.

1 - Prep the Seat Base

Remove all packaging materials from the seat base.

2 - Attach the Seat Back

Slide the metal female receivers located on both sides of the seat back onto the male steel mechanism posts attached to the seat base. With both hands, firmly push down on the seat backs to lock them into place.

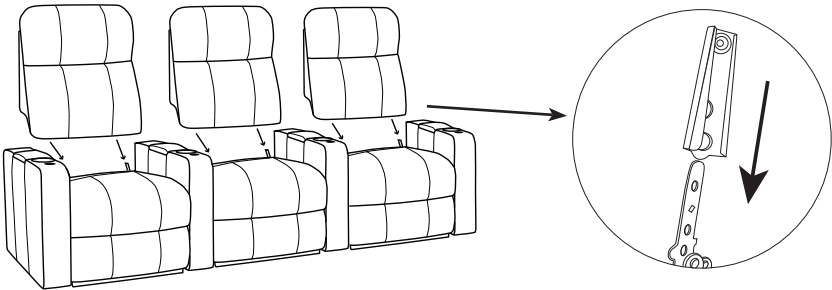

3 - Apply Rubber Foot Pads

Locate the small bag of round rubber foot pads sent with your theater seats. If placing the seats on a hard surface floor, apply the rubber pads to the bottom of all plastic feet. This will prevent the seats from sliding. Failure to follow this instruction can cause scratches to your floor. This step is not necessary if the seats are placed on a carpeted floor.

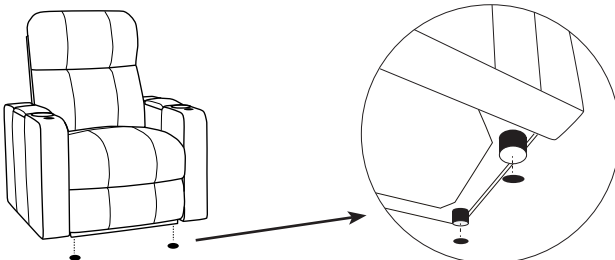

4 - Configure Your Layout

When placing the theater seats, please note that they do not connect to each other. Each seat weighs over 100 pounds so when placed in position they won't move.

The diagrams below will assist you in visualizing how to place the seats based on your desired configuration. Please note there are several ways each configuration can be put together so yours might vary slightly.

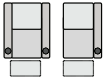

2 SEATS STRAIGHT

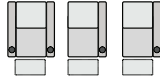

3 SEATS STRAIGHT

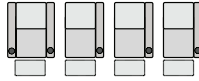

4 SEATS STRAIGHT

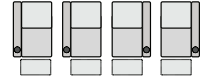

4 SEATS STRAIGHT
WITH MIDDLE LOVESEAT

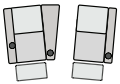

2 SEATS CURVED

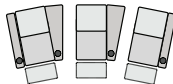

3 SEATS CURVED

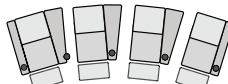

4 SEATS CURVED

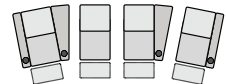

4 SEATS CURVED
WITH MIDDLE LOVESEAT

5 - Power On (Power Recline Models Only)

Underneath each theater seat, towards the back, is an electrical cord with a two prong plug. Simply plug this into your wall outlet.

If you have purchased multiple theater seats or rows of seats, we recommend purchasing a surge protector, plugging all the seats per row into it. Please note that each cord is approximately 8 feet long.

- Only 2.8 amps of electricity are required for each seat.

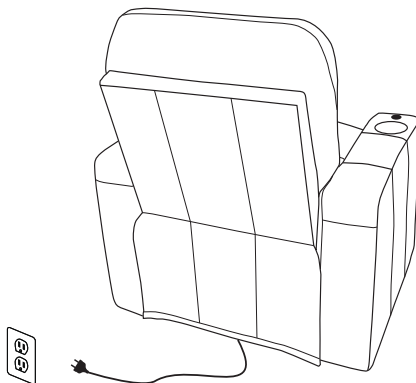

HOW TO RECLINE

Models with Power Recline

- Plug the theater seats into a power source, such as a wall outlet or surge protector.
- Locate the two buttons to recline the seat up and down. Depending on the model purchased this will be situated on either the rim of the cup holder or on the inside arm.
- Press and hold the button to recline the seat until you have reached your desired position, then release.
- To bring the chair back up follow the same procedure as above, but with the other button.

Models with Manual Recline

- Locate the recline lever. Depending on the model purchased this will be situated on either the inside arm as a latch handle, or on the inside frame slightly below the seat cushion as a parachute cord.
- Using your fingers, release the lever by pulling it out away from the chair. This will release the footrest.
- To recline the seat even further, use the weight of your back on the backrest and also place the sole of your foot on the footrest and push outwards until your desired reclined position has been achieved.
- To bring the chair back up, use the weight of your legs and back to push the chair upright and close the foot ottoman until it locks into place.

Note: As a safety measure, in case of a power failure or if the power system becomes inoperable, there may be a battery case (batteries not included) within the power supply. This will enable you to get the chair back to its upright position. This is only meant to be used in these circumstances, and not for regular everyday use.

MOTORIZED HEADREST*

- Plug the theater seats into a power source, such as a wall outlet or surge protector.
- Locate the buttons to articulate the headrest and to bring it back to its original position. Depending on the model purchased these will be situated on either the rim of the cup holder or on the inside arm.
- Press and hold the button to articulate the headrest until you have reached your desired position, then release.
- To bring the headrest back to its original position follow the same procedure as above, but with the other button.

* Please note that not all models offer this feature.

LED CUP HOLDERS & BASERAIL*

- Plug the theater seats into a power source, such as a wall outlet or surge protector.
- Locate the button to turn the lights on and off. Depending on the model purchased this will be situated on either the rim of the cup holder or on the inside arm.
- Press the button once and the lights will come on.
- Press the button again to turn them off.

ACCESSORY DOCK*

The Accessory Dock was designed to enhance your theater seating experience. It is constructed of 100% aluminum, and situated on each arm in front of the cup holders. It fits a host of accessories (all sold separately), including a swivel tray table, wine glass holder, iPad & tablet holder, phone holder, LED flex light, and many other items. You simply slide the accessory into the Accessory Dock and enjoy. Simply remove it when not in use.

CARE & MAINTENANCE

To keep your theater seats working and looking their best, please follow these simple care guidelines. Any application of a third party product invalidates our Limited Warranty.

Bonded & Top Grain Leather

- Try to clean the leather often, as this will easily remove built up dirt, skin oils and perspiration.
- For top grain leather, it is recommended to use Octane Seating's Leather Care Kit. It contains two products designed specially to assist in keeping the leather of Octane furniture in good condition: an Octane Leather Cleaner and an Octane Leather Conditioner.
- For bonded leather, clean with a mild soap and water solution. Rinse with a clean damp cloth to remove any soap residue. Do not use any harsh soap products.
- Always test the soap solution in an unseen area on the chair to ensure that the solution does not damage the leather (no leather color transfer on to your cloth). Wipe with a dry cloth.

Cup Holders

If your model comes with removable stainless steel cup holders, you can simply wash them with soapy water. They are also dishwasher friendly.

If your model comes with our integrated LED lighted cup holders, simply wipe them down with a dry cloth.

Maintenance and Repair

- The mechanics of this product are specially designed and constructed to be maintenance free. No periodic lubrication or servicing is required.
- Your chair should only be serviced by an authorized service center or as directed by an Octane representative.

* Please note that not all models offer this feature.

LIMITED WARRANTY

Our products are manufactured with attention to detail and craftsmanship to add comfort to your life. We've backed up the quality of our products to make you even more comfortable with your decision to purchase Octane Seating products.

Pro-Rated Warranty

This is a pro-rated warranty. Pro-rated warranties reference the cost of parts covered by Octane Seating in the event of a claim. These pro-rated costs are clearly defined in the section "Parts Warranty – Coverage and Limitations" below.

Limitations

- All warranties are to the original purchaser from authorized dealers only. Warranties are not transferable.
- All warranties are limited to manufacturing and material defects that appear under normal, indoor use. Additional limitations described herein apply.
- Warranties are for repair or parts replacement, in Octane Seating's sole discretion. REFUNDS ARE NOT AVAILABLE.
- Octane Seating will pay reasonable and customary rates for labor during the period of the labor warranty. The consumer will be responsible for labor costs after the stated time period.
- Octane Seating is not responsible for any initial or subsequent inspection fees or any transportation costs related to this Limited Warranty. These are not considered a covered expense. Only labor incurred in the first year as detailed in "Labor Warranty - Coverage and limitations" is covered.
- This warranty does not cover any damages due to improper use, excessive soiling, improper or unapproved cleaning methods, chemical treatments, exposure to direct sunlight or color fading. These instances will void the warranty.
- Warranties do not apply to products used for rental, business, commercial, institutional, in recreational vehicles or otherwise non-residential uses. Warranties do not apply to purchases of floor samples or "AS IS" products except as required by law.
- Except as set forth in this warranty and to the extent provided by law, in no event will Octane Seating be liable for incidental or consequential damages, even if it had reason to know in advance that such damages were possible.
- If within the warranty period, identical materials are unavailable at the time of repair or replacement, Octane Seating reserves the right to substitute materials, of equal or better quality. Replacement leathers or fabrics may vary in color or texture from the original due to the inherent nature of leather and dye lot differences.

Making A Claim

To make a warranty claim or to inquire about concerns with your Octane Seating product, please contact the authorized Octane Seating retailer from where the original purchase was made. When making a claim under this warranty, proof of purchase with the original bill of sale is required. Should this not be available, Octane Seating reserves the right to deny the claim. Octane Seating reserves the right to request photo verification and/or the return of defective parts to its factory at the sole cost of the consumer.

Parts Warranty - Coverage And Limitations

WOOD FRAME AND SPRING SYSTEM - Five (5) Years

For this five (5) year pro-rated warranty, Octane Seating will cover 100% of the cost of parts and labor in year one (1). Octane Seating will cover 80% of the cost of parts only in year two (2), 60% of the cost of parts only in year three (3), 40% of the cost of parts only in year four (4), and 20% of the cost of parts only in year five (5). In each case, with the exception of the first year, the original consumer will be responsible to pay the balance of the cost of parts.

MOTION RECLINING MECHANISMS - Five (5) Years

For this five (5) year pro-rated warranty, Octane Seating will cover 100% of the cost of parts and labor in year one (1). Octane Seating will cover 80% of the cost of parts only in year two (2), 60% of the cost of parts only in year three (3), 40% of the cost of parts only in year four (4), and 20% of the cost of parts only in year five (5). In each case, with the exception of the first year, the original consumer will be responsible to pay the balance of the cost of parts.

SEAT AND BACK CUSHIONS - Two (2) Years

For this two (2) year warranty, Octane Seating will cover 100% of the cost of parts and labor in year one (1), and will cover 80% of the cost of parts only in year two (2). In each case, with the exception of the first year, the original consumer will be responsible to pay the balance of the cost of parts.

ELECTRICAL COMPONENTS AND CONTROLS - One (1) Year

For this one (1) year warranty, Octane Seating will cover 100% of the cost of parts and labor in year one (1).

LEATHER, BONDED LEATHER, FABRIC AND VINYL - One (1) Year

For this one (1) year warranty, Octane Seating will cover 100% of the cost of parts and labor in year one (1). Leather coverage does not include natural markings, shrinkage, stretching, or variations in grain or color, which occur naturally and prove the authenticity of the leather. Fabric fading, pilling, shrinkage, stretching, wearing quality and color fastness are not covered by this warranty.

Labor Warranty – Coverage And Limitations

Octane Seating offers a one (1) year warranty for labor and workmanship on all furniture. The warranty takes effect from the date of delivery to the original retail consumer. After one (1) year, the original retail consumer will be responsible for all costs related to labor. See "Parts Warranty – Coverage and Limitations" above for details.

FAUTEUILS POUR CINÉMA MAISON

Bienvenue à **Octane Seating**

Vos fauteuils de cinéma maison Octane sont un parfait mélange de style, de confort et de technologie de pointe. Ces trois caractéristiques vous offrent la qualité et la tranquillité d'esprit qui définissent notre marque et ce, dans le confort de votre propre foyer.

Afin de profiter pleinement de toutes les caractéristiques de votre fauteuil, lisez ce guide attentivement, puis installez-vous confortablement, allongez-vous et profitez-en!

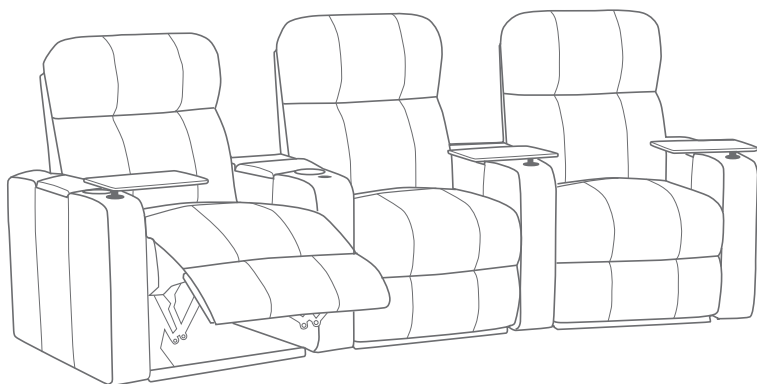

PRÉPAREZ-VOUS

Déballez le contenu de la boîte

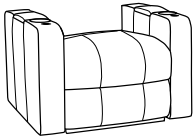

Base du fauteuil

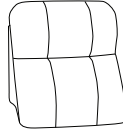

Dossier du fauteuil

Veillez lire attentivement toutes les instructions avant de procéder à l'assemblage. Il est recommandé que deux adultes participent à toutes les étapes de l'assemblage.

1 - Préparez la base du fauteuil

Retirez toutes les composantes de l'emballage de la base du fauteuil.

2 - Fixez le dossier du fauteuil à la base

Faites glisser les récepteurs femelles en métal situés de chaque côté du dossier du fauteuil sur les barres mâles du mécanisme en acier de la base du fauteuil. Des deux mains, appuyez fermement sur le dossier du fauteuil afin de sécuriser les pièces en place.

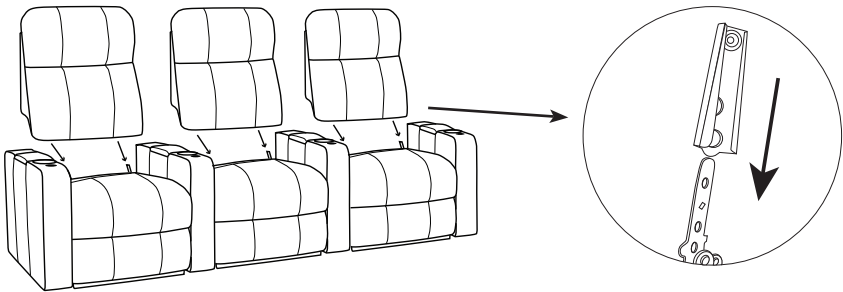

3 - Fixez les coussinets en caoutchouc aux pattes

Trouvez le petit sac de coussinets en caoutchouc ronds fourni avec vos fauteuils de cinéma maison. Si vous placez les chaises sur un plancher à surface dure, fixez un coussinet en caoutchouc sous chaque patte en plastique. Cela empêchera les fauteuils de glisser. Vos planchers pourraient être abimés si vous ne respectez pas cette directive.

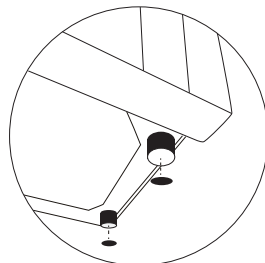
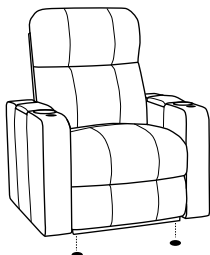

4 - Aménagez votre espace

Lorsque vous placez vos fauteuils, veuillez noter qu'ils ne se relient pas l'un à l'autre. Chaque fauteuil pèse plus de 45 kilogrammes, donc une fois en place, les fauteuils ne bougeront pas.

Les schémas ci-dessous vous aideront à visualiser la disposition de vos fauteuils en fonction de l'aménagement désiré. Veuillez noter qu'il existe plusieurs façons d'aménager les fauteuils, donc l'aménagement que vous choisissez pourrait varier légèrement des schémas présentés.

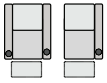

2 FAUTEUILS DROITS

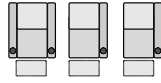

3 FAUTEUILS DROITS

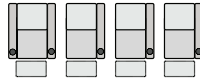

4 FAUTEUILS DROITS

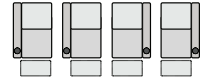

4 FAUTEUILS DROITS
AVEC CAUSEUSE AU CENTRE

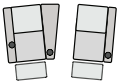

2 FAUTEUILS COURBÉS

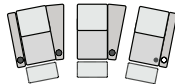

3 FAUTEUILS COURBÉS

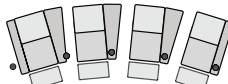

4 FAUTEUILS COURBÉS

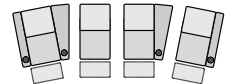

4 FAUTEUILS COURBÉS
AVEC CAUSEUSE AU CENTRE

5 - Mettre sous tension (modèles inclinables à réglage électrique uniquement)

Sous chaque fauteuil de cinéma, vers l'arrière, se trouve un cordon électrique avec fiche à deux broches. Il suffit de brancher la fiche dans votre prise de courant murale.

Si vous avez acheté plusieurs fauteuils ou rangées de fauteuils de cinéma maison, nous vous recommandons de vous procurer une multiprise afin d'y brancher tous les fauteuils d'une rangée. Veuillez noter que chaque cordon mesure environ 2.4 mètres.

- Chaque fauteuil ne requiert que 2.8 ampères d'électricité.

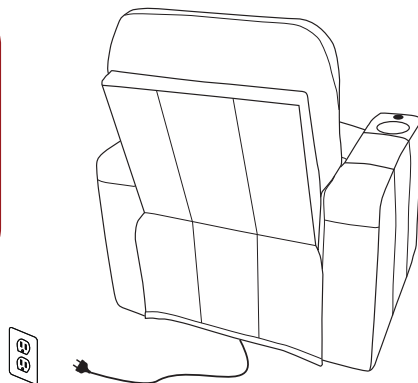

COMMENT FAIRE INCLINER LE FAUTEUIL

Modèles inclinables électriques

- Branchez les fauteuils de cinéma maison dans une source d'énergie, telle une prise de courant murale ou une multiprise.
- Trouvez les boutons qui permettent de faire incliner le fauteuil vers le bas et le haut. Selon le modèle acheté, ces boutons seront situés sur le bord du porte-gobelet ou à l'intérieur du bras du fauteuil.
- Appuyez et tenez enfoncer le bouton jusqu'à ce que la chaise s'incline dans la position souhaitée, puis relâchez.
- Pour faire remonter le fauteuil, suivez les même directives telles qu'indiquées ci-dessus, mais en utilisant l'autre bouton.

Modèles inclinables manuels

- Trouvez la poignée d'extension. Selon le modèle acheté, la poignée sera située à l'intérieur du bras (poignée de verrouillage) ou à l'intérieur du cadre, légèrement sous le coussin du siège (corde de parachute).
- En utilisant vos doigts, relâchez la poignée en la tirant et en l'éloignant du fauteuil. Cela relâchera le repose-pieds.
- Afin de faire incliner davantage le fauteuil, utilisez le poids de votre dos en l'appuyant sur le dossier, puis placez la plante de votre pied sur le repose-pieds et poussez vers l'extérieur jusqu'à ce que vous soyez dans la position souhaitée.
- Pour remettre le fauteuil en position droite, utilisez le poids de vos jambes et de votre dos pour pousser le fauteuil en position assise droite et fermez le repose-pieds jusqu'à ce qu'il soit sécurisé en place.

Note: Par mesure de sécurité, en cas de panne électrique ou si le système électrique cesse de fonctionner, il pourrait y avoir un boîtier de piles (piles non comprises) à l'intérieur du dispositif d'alimentation électrique. Cela vous permettra de replacer le fauteuil en position assise droite. Cette méthode ne doit être utilisé qu'en ces circonstances et non au quotidien.

APPUIE-TÊTE ÉLECTRIQUE*

- Branchez les fauteuils dans une source d'énergie, telle qu'une prise de courant murale ou une multiprise.
- Trouvez les boutons qui permettent de modifier la position de l'appuie-tête et de le remettre dans sa position originale. Selon le modèle acheté, ces boutons seront situés sur le bord du porte-gobelet ou à l'intérieur du bras du fauteuil.
- Appuyez et tenez enfoncer le bouton jusqu'à ce que l'appuie-tête soit dans la position souhaitée, puis relâchez.
- Pour remettre l'appuie-tête dans sa position originale, suivez les même directives telles qu'indiquées ci-dessus, mais en utilisant l'autre bouton.

* Veuillez noter que ce ne sont pas tous les modèles qui offrent cette fonctionnalité.

PORTES-GOBELETS ET CIMAISES DEL*

- Branchez les fauteuils dans une source d'énergie, telle qu'une prise de courant murale ou une multiprise.
- Trouvez le bouton pour allumer et éteindre les lumières. Selon le modèle acheté, ce bouton sera situé sur le bord du porte-gobelet ou à l'intérieur du bras du fauteuil.
- Appuyez sur le bouton une fois et les lumières s'allumeront.
- Appuyez sur le bouton une deuxième fois pour éteindre les lumières.

STATION D'ACCUEIL POUR ACCESSOIRES*

La station d'accueil pour accessoires a été conçue afin d'enrichir votre expérience de cinéma maison. Elle est fabriquée en aluminium pur et il y en a une sur chaque bras, devant les portes-gobelets. Elle peut accueillir une variété d'accessoires (vendus séparément), y compris un plateau pivotant, un réceptacle pour verre de vin, un porte-iPad ou porte-tablette, un porte-téléphone, une lumière DEL flexible et plusieurs autres articles. Il suffit de faire glisser l'accessoire dans la station d'accueil et d'en profiter. Retirez l'accessoire lorsque vous ne l'utilisez pas.

ENTRETIEN

Veuillez suivre ces simples directives d'entretien pour que vos fauteuils continuent à bien fonctionner et demeurent en bon état. L'usage d'un produit provenant d'une tierce partie invalidera notre garantie limitée.

Cuir lié et de surface

- Nettoyez souvent le cuir afin de faciliter l'élimination de la saleté, des sécrétions de la peau et de la transpiration accumulées.
- Pour le cuir, il est recommandé d'utiliser ce kit d'entretien du cuir Octane contient deux produits spécialement étudiés pour vous garantir la beauté et la santé du cuir des fauteuils et canapés Octane: un Octane Leather Cleanser et un Octane Leather Conditioner. Appliquez avec un chiffon doux.
- Nettoyez avec un mélange de savon doux et d'eau. Rincez avec un linge propre et humide pour enlever les résidus de savon. N'utilisez pas de produits de savon forts.
- Testez toujours la solution savonneuse sur une surface non-visible du fauteuil pour faire en sorte que la solution n'endommage pas le cuir (aucune marque de couleur du cuir ne devrait apparaître sur votre linge). Essuyez avec un linge sec.

Porte-gobelets

Si votre modèle comprend des porte-gobelets en acier inoxydable amovibles, vous pouvez simplement les nettoyer avec une eau savonneuse. Ils sont aussi lavables au lave-vaisselle.

Si votre modèle comprend nos porte-gobelets à lumières DEL intégrées, veuillez simplement les essuyer avec un linge sec.

Entretien et réparation

- Les mécanismes de ce produit sont spécialement conçus et fabriqués pour ne nécessiter aucun entretien. Aucune lubrification ou aucun entretien périodique n'est requis.
- Votre fauteuil devrait être examiné et réparé uniquement par un centre d'entretien agréé ou recommandé par un représentant d'Octane.

* Veuillez noter que ce ne sont pas tous les modèles qui offrent cette fonctionnalité.

GARANTIE LIMITÉE

Nos produits sont fabriqués avec soin et un souci du travail bien fait afin d'ajouter du confort dans votre vie. Nous garantissons la qualité de nos produits afin que vous vous sentiez tout à fait à l'aise lorsque vous choisissez d'acheter les produits d'Octane Seating.

Garantie limitée proportionnelle

Ceci est une garantie proportionnelle. Les garanties proportionnelles font référence aux coûts des pièces couverts par Octane Seating en cas de réclamation. Ces coûts proportionnels sont clairement définis dans la section « Garantie des pièces – couverture et restrictions » ci-dessous.

Restrictions

- Toutes les garanties s'appliquent uniquement à l'acheteur original d'un produit chez un distributeur agréé. Les garanties ne sont pas transférables.
- Toutes les garanties se limitent aux défauts de fabrication et de matériaux qui peuvent apparaître à la suite d'une utilisation normale, à l'intérieur. Les restrictions supplémentaires décrites dans le présent document s'appliquent.
- Les garanties couvrent les réparations ou le remplacement des pièces, à la seule discrétion d'Octane Seating. AUCUNE REMBOURSEMENT NE SERA EFFECTUÉ.
- Octane Seating paiera des frais de main-d'œuvre raisonnables et en vigueur pendant la période de garantie de la main-d'œuvre. Le client sera responsable des coûts de la main-d'œuvre après la période indiquée.
- Octane Seating n'est pas responsable des frais d'inspection initiaux ou additionnels ou des frais de transport reliés à cette garantie limitée. Ceux-ci ne sont pas considérés des dépenses payées. Seuls les frais de main-d'œuvre engagés au cours de la première année, tel qu'il est indiqué dans la section « Garantie de la main-d'œuvre – Couverture et restrictions » sont couverts.
- Cette garantie ne couvre pas les dommages causés par une utilisation incorrecte, une saleté excessive, des méthodes de nettoyage incorrectes ou non approuvées, des traitements chimiques, une exposition directe à la lumière du soleil ou une décoloration. Ces cas annuleront la garantie.
- Les garanties ne s'appliquent pas aux produits utilisés à des fins de location, commerciales et institutionnelles, ou aux produits utilisés dans des véhicules récréatifs ou dans des endroits non résidentiels. Les garanties ne s'appliquent pas aux achats d'articles en montre ou de produits vendus « tels quels », sauf si la loi l'exige.
- Sauf comme il est expressément énoncé dans cette garantie et dans la mesure prévue par la loi, Octane Seating ne sera tenue en aucun cas responsable des dommages accidentels ou non accidentels, quand bien même elle aurait eu des raisons de croire à l'avance en la possibilité de tels dommages.
-
- Si, durant la période de garantie, des matériaux identiques ne sont pas disponibles au moment d'une réparation ou d'un remplacement, Octane Seating se réserve le droit de remplacer ces matériaux par des matériaux de qualité égale ou supérieure. Les tissus ou les cuirs de remplacement peuvent varier en couleur ou en texture à cause de la nature même du cuir et des variations entre lots de teinture.

Effectuer une réclamation

Afin d'effectuer une réclamation ou de vous renseigner sur des préoccupations reliées à votre produit Octane Seating, veuillez communiquer avec le détaillant Octane agréé où l'achat original a été effectué. Lorsque vous effectuez une réclamation en vertu de cette garantie, la facture originale est requise comme preuve d'achat. S'il n'y a pas de preuve d'achat, Octane Seating se réserve le droit de refuser la réclamation. Octane Seating se réserve le droit d'exiger une pièce d'identification avec photo et/ou le retour de pièces défectueuses à son usine, aux frais et dépens exclusifs du client.

Garantie des pièces – couverture et restrictions

CADRE EN BOIS ET SYSTÈME DE RESSORT – cinq (5) ans

Dans le cadre de cette garantie proportionnelle de cinq (5) ans, Octane Seating couvrira 100 % des coûts reliés aux pièces et à la main-d'œuvre durant l'année un (1). Octane Seating couvrira 80 % des coûts des pièces uniquement durant l'année deux (2), 60 % des coûts des pièces uniquement durant l'année trois (3), 40 % du coût des pièces uniquement durant l'année quatre (4) et 20 % du coût des pièces uniquement durant l'année cinq (5). Dans chacun des cas, à l'exception de la première année, le client sera responsable de payer le solde du coût des pièces.

MÉCANISMES DE MOUVEMENT DU FAUTEUIL INCLINABLE – cinq (5) ans

Dans le cadre de cette garantie proportionnelle de cinq (5) ans, Octane Seating couvrira 100 % des coûts reliés aux pièces et à la main-d'œuvre durant l'année un (1). Octane Seating couvrira 80 % des coûts des pièces uniquement durant l'année deux (2), 60 % des coûts des pièces uniquement durant l'année trois (3), 40 % du coût des pièces uniquement durant l'année quatre (4) et 20 % du coût des pièces uniquement durant l'année cinq (5). Dans chacun des cas, à l'exception de la première année, le client sera responsable de payer le solde du coût des pièces.

COUSSINS DE SIÈGE ET DE DOSSIER – deux (2) ans

Dans le cadre de cette garantie proportionnelle de deux (2) ans, Octane Seating couvrira 100 % des coûts reliés aux pièces et à la main-d'œuvre durant l'année un (1) et couvrira 80 % des coûts des pièces uniquement durant l'année deux (2). Dans chacun des cas, à l'exception de la première année, le client sera responsable de payer le solde du coût des pièces.

COMPOSANTS ÉLECTRIQUES ET COMMANDES – un (1) an

Dans le cadre de cette garantie d'un (1) an, Octane Seating couvrira 100 % des coûts reliés aux pièces et à la main-d'œuvre durant l'année un (1).

CUIR, CUIR LIÉ, TISSU ET VINYLE – un (1) an

Dans le cadre de cette garantie d'un (1) an, Octane Seating couvrira 100 % des coûts reliés aux pièces et à la main-d'œuvre durant l'année un (1). La couverture du cuir ne comprend pas les marques naturelles, le rétrécissement ou les variations du grain ou de la couleur qui surviennent naturellement et qui caractérisent l'authenticité du cuir. Le ternissement, les peluches, le rétrécissement, l'étirement, la qualité après un usage prolongé et la solidité des couleurs ne sont pas couverts par cette garantie.

Garantie de la main-d'œuvre – couverture et restrictions

Octane Seating offre une garantie d'un (1) an sur la main-d'œuvre reliée à tous ses meubles. La garantie débute à la date de livraison chez l'acheteur au détail original. Après un (1) an, l'acheteur au détail original sera responsable de tous les coûts reliés à la main-d'œuvre. Voir « Garantie des pièces – couverture et restrictions » ci-dessus pour les détails.

ASIENTOS DE CINE EN CASA

Bienvenido a **Octane Seating**

Sus asientos de cine en casa Octane son la mezcla perfecta de estilo, comodidad y tecnología moderna. Estos tres ingredientes le proporcionan la calidad y tranquilidad que nuestra marca representa – todo dentro de la comodidad de su propio hogar.

Para asegurar que no pase por alto ninguna de las características de su silla, lea este manual cuidadosamente, después, siéntese, reclínese y disfrute.

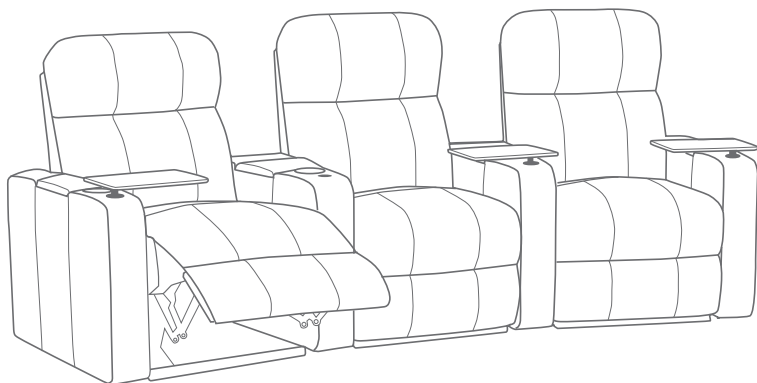

PREPARARSE

Desembalar la caja

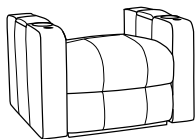

Base del asiento

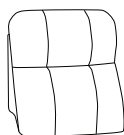

Respaldo del asiento

Por favor lea todas las instrucciones cuidadosamente antes de empezar el montaje. Se recomienda usar dos adultos durante el proceso.

1 - Preparar la base del asiento

Eliminar todos los materiales de embalaje de la base del asiento.

2 - Adjuntar el respaldo del asiento

Deslice los receptores hembra de metal ubicados en ambos lados del respaldo del asiento en los postes del mecanismo de acero macho adjuntos a la base del asiento. Con ambas manos, empuje hacia abajo de forma firme en los respaldos del asiento para bloquearlos en su lugar.

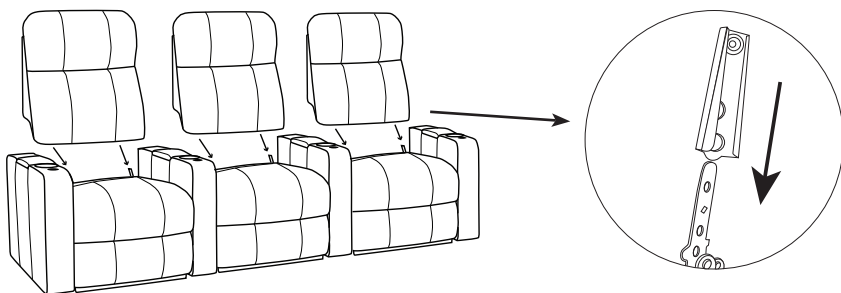

3 - Aplicar las almohadillas de goma de las patas

Si coloca los asientos en un suelo de superficie dura, aplique las almohadillas de goma en la parte inferior de las patas de plástico. Esto evitará que los asientos se deslicen. El fallo al seguir estas instrucciones puede causar arañazos en el suelo.

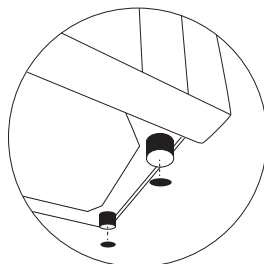
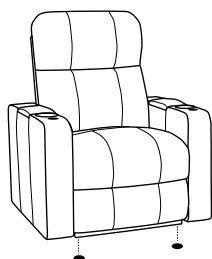

4 - Configurar su diseño

Al colocar los asientos de cine, por favor observe que no se conectan unos a otros. Cada asiento pesa alrededor de 100 libras de forma que cuando se coloquen en posición no se muevan.

Los diagramas de la parte inferior le ayudarán a visualizar cómo colocar los asientos basándose en su configuración deseada.

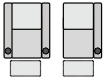

2 ASIENTOS RECTOS

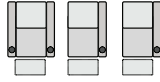

3 ASIENTOS RECTOS

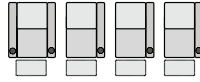

4 ASIENTOS RECTOS

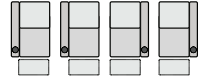

4 ASIENTOS RECTOS
CON ASIENTO DEL
AMOR CENTRAL

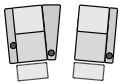

2 ASIENTOS CURVOS

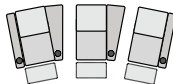

3 ASIENTOS CURVOS

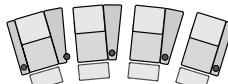

4 ASIENTOS CURVOS

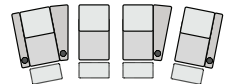

4 ASIENTOS CURVOS
CON ASIENTO DEL
AMOR CENTRAL

5 - Encendido (modelos de reclinado encendido solamente)

Debajo de cada asiento de cine, hacia la parte trasera, hay un cable eléctrico con un enchufe de dos clavijas. Simplemente enchufe esto en su salida de la pared.

Si ha comprado múltiples asientos de cine o filas de asientos, recomendamos comprar un protector de corriente, enchufando todos los asientos de la fila en él. Por favor observe que cada cable tiene alrededor de 8 pies de largo.

- Solamente se necesitan 2.8 amperes de electricidad para cada asiento

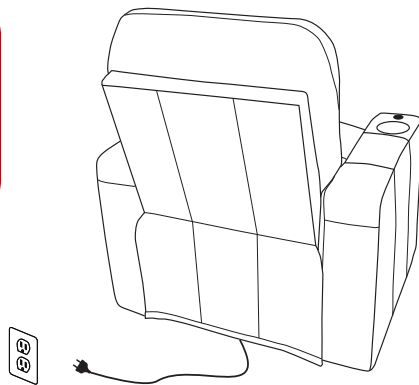

CÓMO RECLINAR

Modelos con reclinado encendido

- Enchufe los asientos de cine en una fuente de alimentación, como una salida de pared o protector de corriente
- Localice los dos botones para reclinar el asiento hacia arriba y hacia abajo. Dependiendo del modelo comprado esto estará situado en el borde del soporte de la taza o en el brazo interno
- Presione y mantenga el botón para reclinar el asiento hasta que haya alcanzado su posición deseada, después libere
- Para llevar la silla hacia atrás siga el mismo procedimiento anterior, pero con el otro botón

Modelos con reclinado manual

- Localice la palanca de inclinación. Dependiendo del modelo comprado esto estará situado en el brazo interior como un pestillo, o en el marco inferior ligeramente debajo del cojín del asiento como una cuerda de paracaídas
- Usando sus dedos, libere la palanca tirando de ella hacia afuera de la silla. Esto liberará el reposapiés.
- Para reclinar el asiento incluso más, use el peso de su espalda en el respaldo y también coloque sus pies en el reposapiés y presione hacia afuera hasta que se haya conseguido su posición de reclinado deseado.
- Para llevar la silla hacia atrás, use el peso de sus piernas y espalda para presionar la silla hacia arriba y cerrar el cojín de los pies hasta que se bloquee en su lugar

Nota: Como medida de seguridad, en caso de un fallo de alimentación o si el sistema de alimentación se vuelve inoperativo, puede haber una carcasa de batería (baterías no incluidas) dentro de la fuente de alimentación. Esto le permitirá que la silla vuelva a su posición recta. Esto solo está hecho para utilizarse en estas circunstancias, y no para el uso diario regular.

REPOSACABEZAS MOTORIZADO*

- Enchufe los asientos de cine en una fuente de alimentación, tal como una salida de pared o un protector de corriente
- Localice los botones para articular el reposacabezas y para llevarlo a su posición original. Dependiendo del modelo comprado esto estará situado en el borde del soporte de la taza o en el brazo interior
- Presione y mantenga el botón para articular el reposacabezas hasta que haya alcanzado su posición deseada, después libere
- Para llevar el reposacabezas de vuelta a su posición original siga el mismo procedimiento anterior, pero con el otro botón

* Por favor tenga en cuenta que no todos los modelos ofrecen estas características.

SOPORTES DE TAZAS Y RIEL DE LA BASE LED*

- Enchufe los asientos de cine en una fuente de alimentación, tal como una salida de pared o un protector de corriente
- Localice el botón para encender y apagar las luces. Dependiendo del modelo comprado esto estará situado en el borde del soporte de la taza o en el brazo interior
- Presione el botón una vez y las luces se encenderán
- Presione el botón de nuevo para apagarlas

BANCO DE ACCESORIOS*

El Banco de accesorios ha sido diseñado para mejorar la experiencia de su asiento de cine. Está construido 100% de aluminio y situado en cada brazo frente a los soportes de tazas. Se ajusta a una serie de accesorios (todos vendidos de forma separada), incluyendo una mesa bandeja giratoria, soporte de copas de vino, soporte de iPad y tablet, soporte de teléfono, luz flexo de LED, y muchos otros elementos. Simplemente deslice el accesorio en el Banco de accesorios y disfrute. Simplemente quítelo cuando no lo utilice.

CUIDADO Y MANTENIMIENTO

Para mantener funcionando sus asientos de cine y con su mejor aspecto, por favor siga estas simples directrices de cuidado. Cualquier aplicación de un producto de un tercero invalida nuestra Garantía Limitada

Cuero del mejor grano garantizado

- Intente limpiar la piel (elevero) a menudo, ya que esto hará que fácilmente elimine las suciedad acumulada, aceites de piel y la transpiración.
- Para cuero del mejor grano garantizado, este kit de mantenimiento de la piel Octane contiene dos productos desarrollados especialmente para garantizar que la piel de los asientos de cine se mantenga en buenas condiciones: un Octane Leather Cleaner y un Octane Leather Conditioner.
- Limpie con un jabón leve y una solución de agua. Enjuague con un paño limpio para eliminar cualquier residuo de jabón. No use productos con jabones abrasivos.
- Siempre pruebe la solución de jabón en una zona que no se vea de la silla para asegurar que la solución no dañe el cuero (ninguna transferencia de color del cuero a su paño). Limpiar con un paño seco.

Soportes de tazas

Si su modelo viene con soportes para tazas desmontables de acero inoxidable, simplemente puede lavarlos con agua y jabón. También pueden utilizarse en el lavavajillas.

Si su modelo viene con nuestros soportes de tazas iluminados con LED integrados, simplemente limpiarlos con un paño seco.

Mantenimiento y reparación

- Las partes mecánicas de este producto están diseñadas y construidas especialmente para estar libres de mantenimiento. No se necesitan reparaciones ni lubricaciones periódicas.
- Su silla solamente debería ser reparada por un centro de reparación autorizado o según lo indique un representante de Octane.

* Por favor tenga en cuenta que no todos los modelos ofrecen estas características.

GARANTÍA LIMITADA

Nuestros productos están fabricados con atención al detalle y artesanía para añadir comodidad a su vida. Hemos respaldado la calidad de nuestros productos para hacer que esté incluso más cómodo con su decisión de comprar productos Asientos Octane.

Garantía distribuida

Esta es una garantía distribuida. Las garantías distribuidas hacen referencia al costos de las piezas cubiertas por Asientos Octane en el caso de una reclamación. Estos costos prorrateados están claramente definidos en sección del "Garantía de piezas - Cobertura y Limitaciones" a continuación.

Limitaciones

- Todas las garantías son para el comprador original de distribuidores autorizados solamente. Las garantías no son transferibles
- Todas las garantías están limitadas a defectos de fabricación y del material que aparecen bajo un uso normal interior. Limitaciones adicionales descritas en este documento se aplican.
- Las garantías son para reparación o reemplazo de partes, a la sola discreción de Asientos Octane. Los reembolsos no están disponibles
- Asientos Octane pagará tarifas razonables y acostumbradas por el trabajo durante el trabajo de la garantía. El consumidor será responsable de los costos del trabajo después del periodo de tiempo declarado.
- Asientos Octane no es responsable de las tasas de inspección inicial o posterior o cualquier costo de transporte relacionado con esta garantía limitada. Estos no se consideran un gasto cubierto. Sólo la mano de obra incurrida en el primer año como se detalla en "Garantía de trabajo - Cobertura y limitaciones" está cubierta.
- Esta garantía no cubre ningún daño debido al uso incorrecto, suciedad excesiva, métodos de limpieza inadecuados o no aprobados, tratamientos químicos, la exposición a la luz solar directa o pérdida de color. Estas instancias anularán la garantía.
- Las garantías no se aplican a los productos utilizados para el alquiler empresarial, comercial, institucional, en vehículos de recreo u otros usos no residenciales. Las garantías no se aplican a las compras de muestras de suelo o productos "TAL CUAL" con excepción de lo requerido por la ley.
- Con excepción de lo establecido en esta garantía y en la medida prevista por la ley, en ningún caso, Asientos Octane será responsable por daños incidentales o consecuentes, incluso si tenía razones para saber de antemano que tales daños eran posibles.
- Si dentro del periodo de garantía, materiales idénticos no están disponibles en el momento de la reparación o sustitución, Asientos Octane se reserva el derecho de sustituir los materiales, por otros de igual o mejor calidad. Las pieles o tejidos de reemplazo pueden variar en color o textura de los originales debido a la naturaleza inherente de cuero y las diferencias de much everos y tintes.

Hacer una reclamación

Para hacer una reclamación de garantía o para preguntar acerca de problemas con su producto acerca de problemas con su producto de Asientos Octane, póngase en contacto con el distribuidor autorizado de Asientos Octane desde donde hizo la compra original. Al hacer una reclamación bajo esta garantía, se requiere prueba de compra con la factura original de venta. Si esto no estuviera disponible, Asientos Octane se reserva el derecho a denegar la reclamación. Asientos Octane se reserva el derecho a solicitar la verificación de fotos y / o la devolución de las piezas defectuosas a su fábrica bajo costo del consumidor.

Garantía de partes – Cobertura y limitaciones

MARCO DE MADERA Y SISTEMA DE MUELLES - Cinco (5) años

Para esta garantía distribuida de cinco (5) años, Asientos Octane cubrirá el 100% del costo de las partes y de la mano de obra en el año uno (1). Asientos Octane cubrirá el 80% del costo de las partes solamente en el año dos (2), el 60% del costo de las partes solamente en el año tres (3), el 40% del costo de las partes solamente en el año cuatro (4) y el 20% del costo de las partes solamente en el año cinco (5). En cada caso, con la excepción del primer año, el cliente original será responsable de pagar el saldo del costo de las partes.

MECANISMOS DE MOVIMIENTO DE RECLINADO - Cinco (5) años.

Para esta garantía distribuida de cinco (5) años, Asientos Octane cubrirá el 100% del costo de las partes y de la mano de obra en el año uno (1). Asientos Octane cubrirá el 80% del costo de las partes solamente en el año dos (2), el 60% del costo de las partes solamente en el año tres (3), el 40% del costo de las partes solamente en el año cuatro (4) y el 20% del costo de las partes solamente en el año cinco (5). En cada caso, con la excepción del primer año, el cliente original será responsable de pagar el saldo del costo de las partes.

COJINES DEL ASIENTO Y DEL RESPALDO - Dos (2) años

Para esta garantía distribuida de dos (2) años, Asientos Octane cubrirá el 100% del costo de las partes y de la mano de obra en el año uno (1) y cubrirá el 80% del costo de las partes solamente en el año dos (2). En cada caso, con la excepción del primer año, el cliente original será responsable de pagar el saldo del costo de las partes.

COMPONENTES ELÉCTRICOS Y CONTROLES - Un (1) año

Para esta garantía distribuida de un (1) año, Asientos Octane cubrirá el 100% del costo de las partes y de la mano de obra en el año uno (1).

CUERO, PIEL REGENERADA, TELA Y VINILO - Un (1) año

Para esta garantía distribuida de un (1) año, Asientos Octane cubrirá el 100% del costo de las partes y de la mano de obra en el año uno (1). La cobertura del cuero no incluye marcas naturales, encogimiento, estiramiento, o variaciones en grano o en color, que se producen de forma natural y prueban la autenticidad del cuero. El desvanecimiento, formación de pelotas, encogimiento, estiramiento de la tela, manteniendo la calidad y solidez de los colores no están cubiertos por esta garantía.

Garantía de mano de obra - Cobertura y limitaciones

Asientos Octane ofrece un (1) año de garantía por el trabajo y la mano de obra en todos los muebles. La garantía tiene efecto desde la fecha de entrega al comprador original. Después de un (1) año, el comprador original será responsable de todos los costos relacionados con la mano de obra. Ver "Garantía de partes – Cobertura y limitaciones" en la parte superior para más detalles.



WWW.OCTANESEATING.COM

888.627.6743

© 2014 Octane Seating, LLC. Patents pending and intellectual property rights enforced.
Octane Seating is a trademark of Octane Seating, LLC.